



INSTALLATION INSTRUCTIONS FOR PART 99-9700

APPLICATIONS

Harley-Davidson Street Glide, Electra Glide, Ultra and Limited models 2014-up / Road Glide 2015-up 99-9700

KIT FEATURES

- ISO DIN radio provision
- Included interface and LCD info screen

KIT COMPONENTS

- A) Radio housing • B) Radio brackets • C) LCD screen • D) LCD back plate
- E) (10) #8 x 3/8" Phillips screws • Axxess interface (*not shown*)

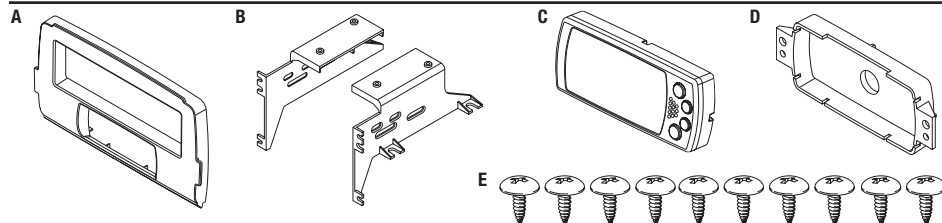

WIRING & ANTENNA CONNECTIONS (sold separately)

Wiring Harness: • Included interface

Antenna Adapter: • 40-EU10 Handle bar controls: • ASWC-1

Table of Contents

Fairing Disassembly

- Harley Davidson Street Glide, Electra Glide, Ultra, and Limited models 2014-up 2-3
- Harley Davidson Road Glide 2015-up 4

Kit Assembly 5

Axxess interface installation 6-7

Troubleshooting/Updating 99-9700 8

TOOLS REQUIRED

- Panel removal tool • Phillips screwdriver
- Torx screwdrivers • Allen wrenches

CAUTION: Metra recommends disconnecting the negative battery terminal before beginning any installation. All accessories, switches, and especially air bag indicator lights must be plugged in before reconnecting the battery or cycling the ignition.

NOTE: Refer to the instructions included with the aftermarket radio.

REV. 4/23/2015 INST99-9700

Harley Davidson Street Glide, Electra Glide, Ultra, and Limited models 2014-up Disassembly

1. Remove (4) T-27 from inner fairing. (Figure A)
2. Remove (3) T-27 from windshield (caution not to drop the outer fairing or windshield). (Figure B)
3. Remove outer fairing, unplugging the headlight. (Figure C)
4. Remove (2) T-27 to remove the fairing vent and remove the vent. (Figure D)

Continued on next page

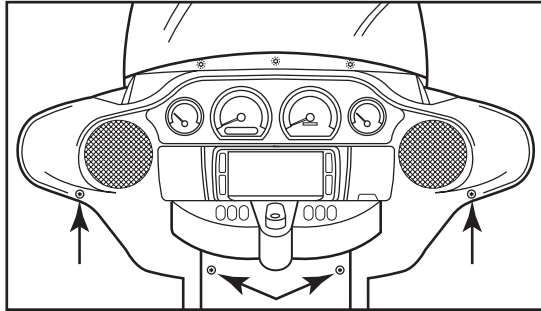

(Figure A)

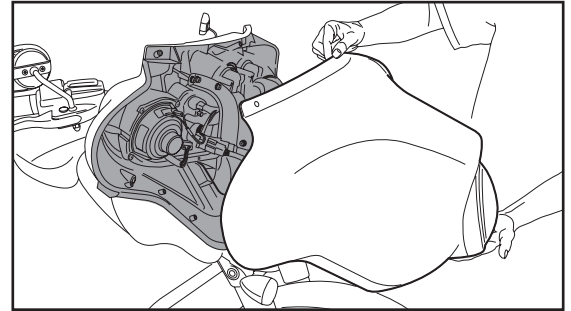

(Figure C)

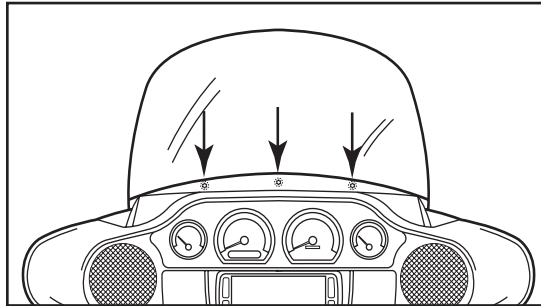

(Figure B)

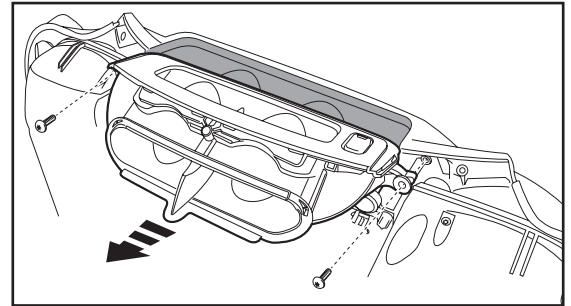

(Figure D)

Harley Davidson Street Glide, Electra Glide, Ultra, and Limited models 2014-up Disassembly

5. Remove (11) screws securing the radio bracket: (Figure E)
 - 5.1 (2) T-27 Torx screws shared with the gauge cluster and a third T-27 Torx screw to remove the gauge cluster in step 7.
 - 5.2 (4) 5/32" Allen screws facing outward.
 - 5.3 (4) T-25 Torx screws secured to the radio.
 - 5.4 (1) T-25 Torx screw shared with the storage pocket.
6. Remove the radio bracket. (Figure E)

Note: This bracket will be reused with the 99-9700 kit.
7. Remove the gauge cluster. (Figure E)
8. Remove (4) 3/16 Allen screws from the sides of radio. (Figure F)

Note: These screws will be reused with the 9700 kit.
9. Slide the radio out toward the rear of the bike, and unplug the radio. (Figure F)

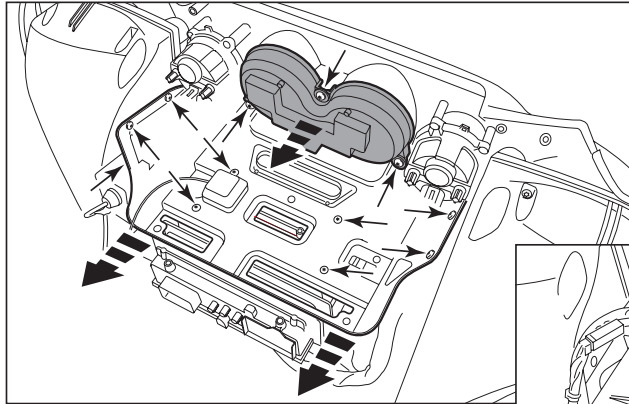

(Figure E)

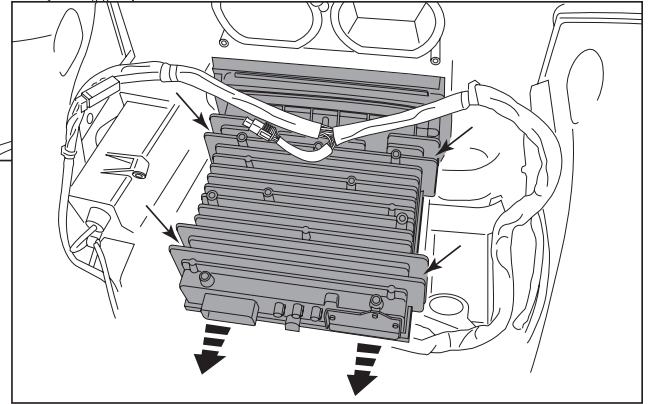

(Figure F)

Harley Road Glide 2015-up Disassembly

1. Remove the lower torx screws on either side holding the wind deflector wings (only the lower two need to be removed). (Figure A)
2. Remove (1) 3/16 Allen screw securing each turn signal. (Figure B)
3. Remove (4) Phillips screws from the windshield and set the windshield aside. (Figure C)
4. Remove the top fairing trim clipped to the top of the radio. (Figure D)
5. Unplug the turn signals.
6. Remove the speaker grills with a panel removal tool and remove (1) torx screw from each side. (Figure E)

CAUTION: The fairing will be loose at this point. Have a helper hold it to keep from damaging it when removing the screws.

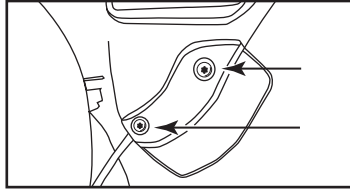

(Figure A)

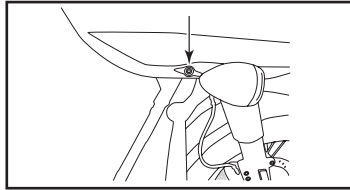

(Figure B)

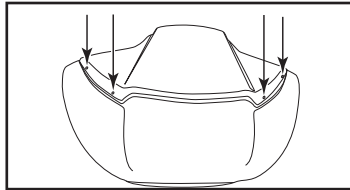

(Figure C)

7. Remove the fairing and set aside.
8. Remove (4) 3/16 Allen screws from the sides of the radio.

Note: These screws will be reused with the 9700 kit.

CAUTION: Be sure to hold the radio when removing the last screw so it will not drop.
9. Unplug and remove the radio.
10. Remove (2) Torx screws securing the fairing bracket attached to the radio.

Note: This bracket will be reused with the 99-9700 kit. Please note the orientation of the bracket. The curved portion faces the rear of the bike.

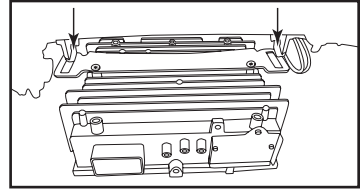

(Figure D)

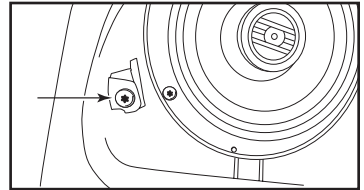

(Figure E)

Kit Assembly

1. Secure the radio brackets to the radio housing with (4) #8 x 3/8" Phillips screws supplied. (Figure A)
2. Remove the metal "DIN" sleeve and trim ring from the aftermarket radio.
3. Slide the radio into the radio housing assembly and secure with screws supplied with the radio. (Figure B)
4. Insert the LCD screen into the radio housing, route the cable through the LCD back plate, and then secure to the radio housing assembly using (2) #8 x 3/8" screws supplied with the kit. (Figure C)
5. Secure the radio housing assembly to the bike using (4) 3/16 Allen screws previously removed in step 8 of disassembly. (Figure D)
6. (a) For the Street Glide, Electra Glide, Ultra, and Limited models 2014-up; Attach the radio bracket removed in step 6 of disassembly to the top of the radio housing assembly, and secure with (4) Phillips screws supplied.

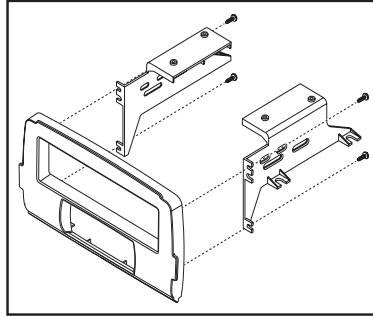

(Figure A)

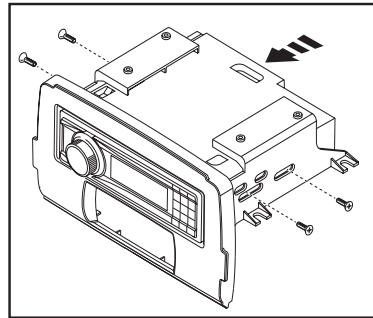

(Figure B)

(b) For the Road Glide 2015-up; Attach the fairing bracket removed in step 10 of disassembly to the top of the radio housing assembly, and secure with (2) Phillips screws supplied. Ensure the bracket is far forward, and the curved portion is facing the rear of the bike as mentioned in disassembly.

7. Locate the factory wiring harness and antenna plug in the dash. Refer to the interface wiring instructions on pages 6-8.
8. Reassemble the fairing in reverse order of disassembly, and then pull the screen protector off from the LCD screen.

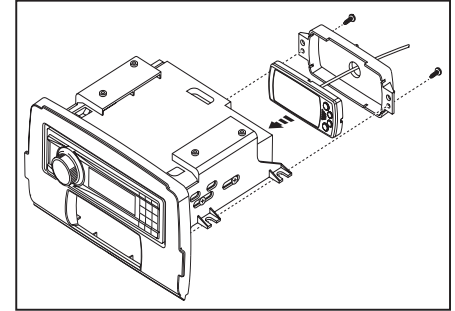

(Figure C)

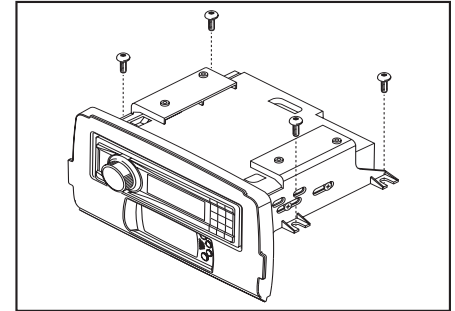

(Figure D)

Axxess Interface Installation

FEATURES

- Provides accessory power (12-volt 10-amp)
- High level speaker input
- Retains balance and fade
- Retains oil pressure and EITMS status
- Prewired ASWC-1 harness included (ASWC-1 sold separately)
- Micro “B” USB updatable

INTERFACE COMPONENTS

- 99-9700 interface
- 99-9700 harness

TOOLS REQUIRED

- Cutting tool • Crimping tool • Tape
- Connectors (example: butt-connectors, bell caps, etc.)

Connections to be made

From the 99-9700 harness to the aftermarket radio:

- Connect the **Black** wire to the ground wire.
- Connect the **Yellow** wire to the battery wire.
- Connect the **Red** wire to the accessory wire.
- Connect the **Orange** wire to the illumination wire. (If the aftermarket radio has no illumination wire, tape off the **Orange** wire).
- Connect the **White** wire to the left front positive speaker output.
- Connect the **White/Black** wire to the left front negative speaker output.
- Connect the **Gray** wire to the right front positive speaker output.
- Connect the **Gray/Black** wire to the right front negative speaker output.
- Connect the **Green** wire to the left rear positive speaker output.
- Connect the **Green/Black** wire to the left rear negative speaker output.
- Connect the **Purple** wire to the right rear positive speaker output.
- Connect the **Purple/Black** wire to the right rear negative output

From the 12-pin pre-wired ASWC-1 harness to the aftermarket radio:

- This harness is to be used along with the optional ASWC-1 (*not included*) to retain handlebar controls. If the ASWC-1 is not being used, disregard this harness. If it will be used, please refer to the ASWC-1 instructions for radio connections and programming.

Note: *Disregard the harness that comes with the ASWC-1*

Installing the Interface

With the key in the off position:

- Connect the 99-9700 harness into the interface.
- Connect the LCD screen into the interface.
- Connect the 99-9700 harness into the vehicles wiring harness.
- With all connections completed, reconnect the negative battery terminal.

Note: To prevent error codes, all electronic devices including the headlight and turn signals must be connected before proceeding to the next step.

Initializing the Interface

ATTENTION: If the interface loses power for any reason, the following step will need to be performed again.

- Initialize the interface by turning the ignition on for 30-seconds, then turn the ignition back off, then back on again.

Note: If using the ASWC-1, connect it after you initialize the interface, with the key in the off position.

LCD Operation

* The included LCD screen provides oil pressure and EITMS status.

For more information, please see the owner's manual that came with the bike.

Main menu options:

- **Red** adjusts the red backlighting of the LCD (ranges from 1 to 32).
- **Blue** adjusts the blue backlighting of the LCD (ranges from 1 to 32).
- **Green** adjusts the green backlighting of the LCD (ranges from 1 to 32).
- **Contrast** adjusts the contrast of the LCD (ranges from 1 to 100).
- **Reset** puts the color back to the default settings.

▲ **Arrow Up** - Toggles "up" through menu options

▼ **Arrow Down** - Toggles "down" through menu options

⌂ **Return/ESC** - Return to the previous menu

✓ **Enter** - Enter current menu option



INSTALLATION INSTRUCTIONS FOR PART 99-9700



Troubleshooting

If the Oil/EITMS information do not show up on the kit, perform this step;

- Press and hold the “Return/ESC” button on the LCD screen for 5 seconds until “Select Interface” comes up.
- Select “Connection Type”, and then press “Enter”
- Scroll up or down to “Direct Connect”, and then press “Enter”
- Once done, press “Return/ESC” to back out of that mode.

Updating the 99-9700

- Download and install the WebXXpress software update from axcessinterfaces.com. Please follow the instructions on the website exactly as stated.
- Connect the USB-MINI-CAB update cable (sold separately) between the 99-9700 and the computer.
- From the Start Menu of the computer, click on on “All Programs”, and then “USBBootloader”.
- Press “Update Board”, the software will begin to download at this point.

Note: Please note which firmware downloaded to the interface. This will help in troubleshooting, if need be.

Note: Both the interface AND display screen must be updated.



KNOWLEDGE IS POWER

Enhance your installation and fabrication skills by enrolling in the most recognized and respected mobile electronics school in our industry. Log onto www.installerinstitute.com or call 800-354-6782 for more information and take steps toward a better tomorrow.



Metra recommends MECP certified technicians



Instrucciones de instalación para la pieza 99-9700

APLICACIONES

Harley-Davidson Street Glide, Electra Glide, Ultra y Limited 2014 y mas recientes / Road Glide 2015 y mas recientes 99-9700

CARACTERÍSTICAS DEL KIT

- Provisión de radio ISO DIN
- Interfase y pantalla de información LCD incluidas

COMPONENTES DEL KIT

- A) Carcasa del radio • B) Soportes del radio • C) Pantalla LCD • D) Placa posterior de LCD
- E) (10) tornillos Phillips #8 x 3/8" • Interfase Axxess (no se muestra)

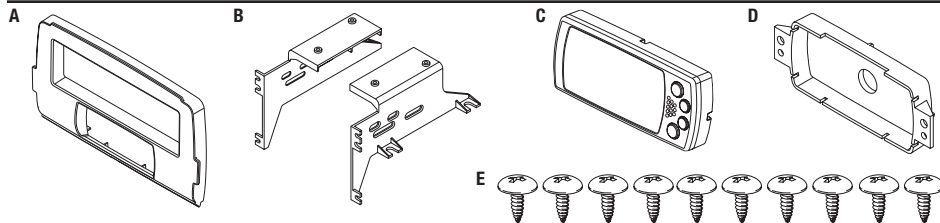

CABLEADO Y CONEXIONES DE ANTENA (se venden por separado)

- Arnés de cableado: • Interfase incluida
- Adaptador de antena: • Controles de manubrio 40-EU10: • ASWC-1

Indice

Desmontaje Carenado

- Harley Davidson Street Glide, Electra Glide, Ultra, Modelos Limited 2014 y mas recientes.... 2-3
- Harley Davidson Road Glide 2015 y mas 4

Ensamble del kit 5

Instalación de la interfase Axxess 6-7

Resolución de problemas/
Actualización del 99-9700 8

HERRAMIENTAS REQUERIDAS

- Herramienta para quitar paneles
- Destornillador Phillips
- Destornilladores Torx • Llaves Allen

PRECAUCIÓN: Metra recomienda desconectar el terminal negativo de la batería antes de comenzar cualquier instalación. Todos los accesorios, interruptores y, especialmente, las luces indicadoras de airbag deben estar enchufados antes de volver a conectar la batería a comenzar el ciclo de ignición.

NOTA: Remítase a las instrucciones incluidas con el radio de postventa.

Harley Davidson Street Glide, Electra Glide, Ultra, modelos limited 2014 y mas recientes desensamblable

1. Quite los (4) T-27 del carenado interior. (Figura A)
2. Quite los (3) T-27 del parabrisas (tenga cuidado de no dejar caer el carenado exterior o el parabrisas). (Figura B)
3. Quite el carenado exterior desconectando el faro. (Figura C)
4. Quite los (2) T-27 para quitar la rejilla del carenado y quite la rejilla. (Figura D)

Continúa en la siguiente página.

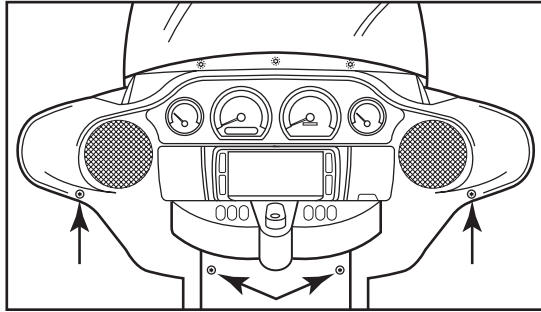

(Figura A)

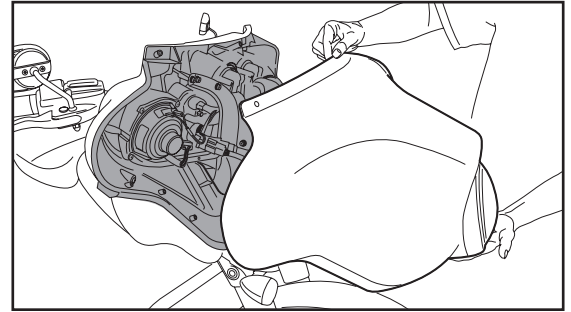

(Figura C)

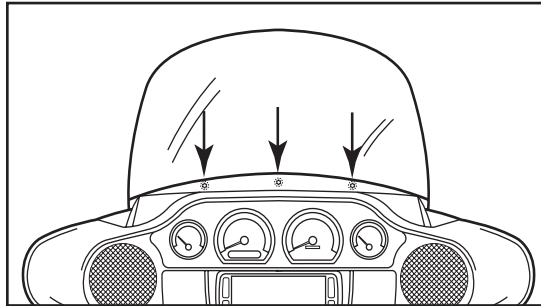

(Figura B)

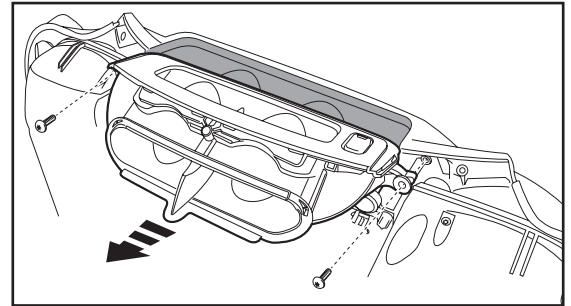

(Figura D)

Harley Davidson Street Glide, Electra Glide, Ultra, modelos limited 2014 y mas recientes desensambla

5. Quite los (11) tornillos que sujetan el soporte del radio: (Figura E)
 - 5.1 (2) Tornillos Torx T-27 que se comparten con el conjunto de indicadores y un tercer tornillo Torx T-27 para quitar el conjunto de indicadores en el paso 7.
 - 5.2 (4) Tornillos Allen de 5/32" orientados hacia afuera.
 - 5.3 (4) Tornillos Torx T-25 sujetos al radio
 - 5.4 (1) Tornillos Torx T-25 que se comparten con la cavidad de almacenamiento.
6. Quite el soporte del radio. (Figura E)

Nota: Este soporte se volverá a utilizar con el kit 99-9700.
7. Quite el conjunto de indicadores. (Figura E)
8. Quite los (4) tornillos Allen de 3/16 de los lados del radio. (Figura F)

Nota: Estos tornillos se volverán a utilizar con el kit 9700.

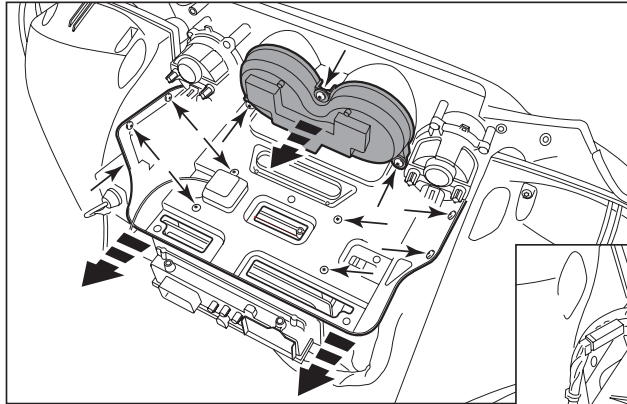

(Figura E)

9. Deslice el radio hacia la parte trasera de la motocicleta para sacarlo y desconecte el radio. (Figura F)

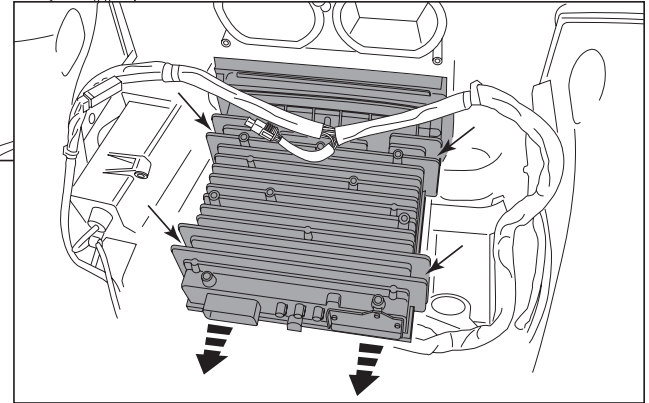

(Figura F)

Harley Road Glide 2015 y mas desensamblable

1. Quite los tornillos Torx inferiores de cada lado que sostienen los deflectores de viento (solo deben quitarse los dos inferiores). (Figura A)
2. Quite el (1) tornillo Allen de 3/16" que sujeta cada señal direccional. (Figura B)
3. Quite los (4) tornillos Phillips del parabrisas y déjelo a un lado. (Figura C)
4. Quite la moldura del carenado superior enganchada en la parte superior del radio. (Figura D)
5. Desconecte las señales direccionales.
6. Quite las rejillas de las bocinas con una herramienta de remoción de panel y quite el (1) tornillo Torx de cada lado. (Figura E)
PRECAUCIÓN: El carenado estará suelto en este momento. Pida a un ayudante que lo sostenga para evitar dañarlo al quitar los tornillos.

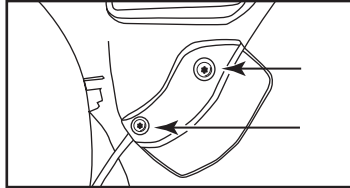

(Figura A)

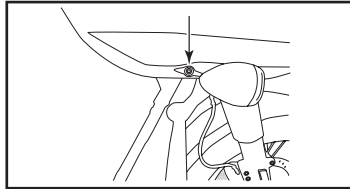

(Figura B)

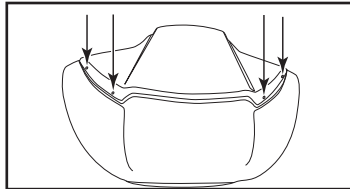

(Figura C)

7. Quite el carenado y déjelo a un lado.
8. Quite los (4) tornillos Allen de 3/16 de los lados del radio.
Nota: Estos tornillos se volverán a utilizar con el kit 9700.
CAUTION: Asegúrese de sostener el radio cuando se quite el último tornillo para que no se caiga.
9. Desconecte y quite el radio.
10. Quite los (2) tornillos Torx que sujetan el soporte del carenado unido al radio.
Nota: Este soporte se volverá a utilizar con el kit 99-9700. Tenga en cuenta la orientación del soporte. La parte curva está orientada hacia la parte trasera de la motocicleta.

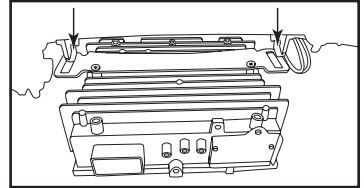

(Figura D)

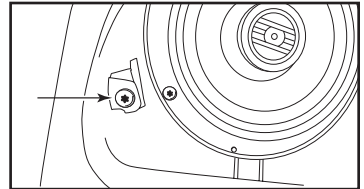

(Figura E)

Kit Assembly

1. Sujete los soportes del radio a la carcasa del radio con los (4) tornillos Phillips #8 de 3/8" suministrados. (Figura A)
2. Quite la manga de metal "DIN" y el anillo de moldura del radio de mercado secundario.
3. Deslice el radio en el ensamble de la carcasa del radio y sujételo con los tornillos suministrados con el radio. (Figura B)
4. Inserte la pantalla LCD en la carcasa del radio, enrute el cable a través de la placa posterior del LCD y luego sujételo al ensamble de la carcasa del radio con los (2) tornillos #8 de 3/8" suministrados con el kit. (Figura C)
5. Sujete el ensamble de la carcasa del radio a la motocicleta con los (4) tornillos Allen de 3/16 que quitó anteriormente en el paso 8 del desensamble. (Figura D)

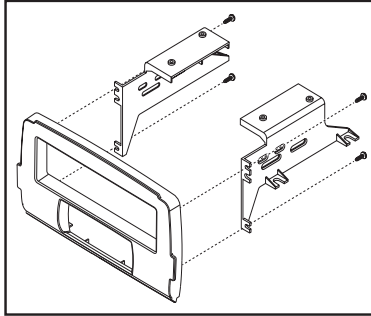

(Figura A)

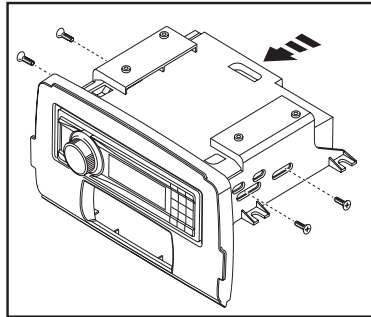

(Figura B)

6. (a) Para los modelos Street Glide, Electra Glide, Ultra y Limited 2014 y más recientes; coloque el soporte del radio que quitó en el paso 6 del desensamble en la parte superior del ensamble de la carcasa del radio y sujételo con (4) tornillos Phillips suministrados.
(b) Para el Road Glide 2015 y más recientes, coloque el soporte del carenado que quitó en el paso 10 del desensamble en la parte superior del ensamble de la carcasa del radio y sujételo con (2) tornillos Phillips suministrados. Asegúrese de que el soporte esté lo más adelante posible y la parte curvada esté orientada hacia la parte trasera de la motocicleta como se mencionó en el desensamble.

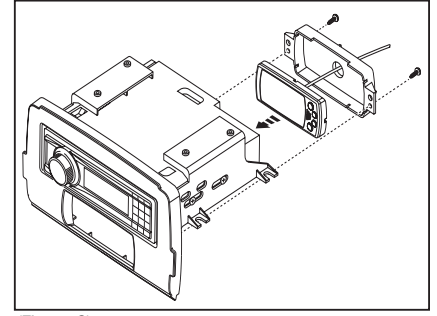

(Figura C)

7. Localice el arnés de cableado de fábrica y el conector de la antena en el tablero. Consulte las instrucciones del cableado de la interfase en las páginas 6-8.
8. Vuelva a armar el carenado al revés de como lo desmontaje y , a continuación, tire del protector de la pantalla fuera de la pantalla LCD.

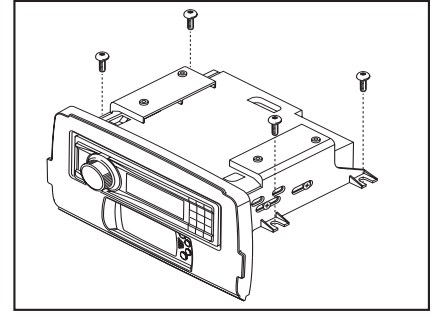

(Figura D)

Instalación de la interfase Axxess

CARACTERÍSTICAS

- Provee corriente de accesorios (12 voltios 10 amperes)
- Entrada de bocina de alto nivel
- Retiene el balance y la intensidad
- Retiene el estado de la presión del aceite y el EITMS
- Arnés ASWC-1 pre cableado incluido (el ASWC-1 se vende por separado)
- Actualizable por micro "B" USB

COMPONENTES DE LA INTERFASE

- Interfase 99-9700
- Arnés 99-9700

HERRAMIENTAS REQUERIDAS

- Corte • Herramienta que prensa de herramientas • Tape
- Conectores (ejemplo: a tope conectores, tapas de campana , etc.)

Conexiones que se deben hacer

Desde el arnés 99-9700 al radio de mercado secundario:

- Conecte el cable **Negro** con el cable de tierra.
- Conecte el cable **Amarillo** con el cable de la batería.
- Conecte el cable **Rojo** con el cable de accesorios.
- Conecte el cable **Anaranjado** con el cable de iluminación. (Si el radio de mercado secundario no tiene cable de iluminación, cubra con cinta el cable **Anaranjado**).
- Conecte el cable **Blanco** con la salida positiva de la bocina izquierda del frente.
- Conecte el cable **Blanco/Negro** con la salida negativa de la bocina izquierda del frente.
- Conecte el cable **Gris** con la salida positiva de la bocina derecha del frente.
- Conecte el cable **Gris/Negro** con la salida negativa de la bocina derecha del frente.
- Conecte el cable **Verde** con la salida positiva de la bocina izquierda de atrás.
- Conecte el cable **Verde/Negro** con la salida negativa de la bocina izquierda de atrás.
- Conecte el cable **Púrpura** con la salida positiva de la bocina derecha de atrás.
- Conecte el cable **Púrpura/Negro** con la salida negativa de la bocina derecha de atrás.

Desde el arnés ASWC-1 pre cableado de 12 pins al radio de mercado secundario:

- Este arnés se debe usar junto con el ASWC-1 opcional (no incluido) para retener los controles del manubrio. Si no se usará el ASWC-1, ignore este arnés. Si se va a utilizar, consulte las instrucciones del ASWC-1 para las conexiones del radio y la programación.

Nota: Ignore el arnés que viene con el ASWC-1.

Instalación de la interfase

Con la llave en la posición de apagado:

- Conecte el arnés 99-9700 a la interfase.
- Conecte la pantalla LCD a la interfase.
- Conecte el arnés 99-9700 al arnés de cableado del vehículo.
- Cuando todas las conexiones estén hechas, vuelva a conectar la terminal negativa de la batería.

Nota: Para evitar códigos de error, todos los dispositivos electrónicos, incluyendo los faros, deben conectarse antes de continuar con el siguiente paso.

Inicializar la interfase

ATENCIÓN: Si la interfase pierde energía por cualquier motivo, deberán realizarse los siguientes pasos de nuevo.

- Para inicializar la interfase, encienda la marcha y espere 30 segundos, luego vuelva a apagar la ignición, y enciéndala una vez más.

Nota: Si va a usar el ASWC-1, conéctelo después de inicializar la interfase con la llave en la posición de apagado.

Operación de la pantalla LCD

* La pantalla LCD incluida proporciona el estado de la presión de aceite y el EITMS.

Para más información, consulte el manual del propietario que se incluye con la motocicleta.

Opciones del menú principal:

- **Rojo** ajusta el color rojo de retroiluminación de la pantalla LCD (varía de 1 a 32).
- **Azul** ajusta el color azul de retroiluminación de la pantalla LCD (varía de 1 a 32).
- **Verde** ajusta el color verde de retroiluminación de la pantalla LCD (varía de 1 a 32).
- **Contraste** ajusta el contraste de la pantalla LCD (varía de 1 a 100).
- **Restablecer** regresa el color a los ajustes predeterminados.

▲ **Flecha arriba** - Alterna hacia "arriba" entre las opciones del menú

▼ **Flecha abajo** - Alterna hacia "abajo" entre las opciones del menú

⌂ **Regresar/ESC** - Regresa al menú anterior

✓ **Aceptar** - Ingresa a la opción actual del menú



Instrucciones de instalación para la pieza 99-9700



Resolución de problemas

Si la información del aceite/EITMS no aparece en el kit, realice este paso:

- Presione y mantenga presionado el botón “Regresar/ESC” en la pantalla LCD durante 5 segundos hasta que aparezca “Seleccionar interfase”.
- Seleccione “Tipo de conexión” y luego presione “Aceptar”
- Desplácese hacia arriba o abajo hasta “Conexión directa” y luego presione “Aceptar”.
- Después de hacer esto, presione “Regresar/ESC” para salir de ese modo.

Actualización del 99-9700

- Descargue e instale la actualización del software WebXXpress en axessinterfaces.com. Siga las instrucciones en el sitio web exactamente como se indican.
- Conecte el cable de actualización USB-MINI-CAB (se vende por separado) entre el 99-9700 y la computadora.
- Desde el menú de inicio de la computadora, haga clic en “Todos los programas” y luego en “USBBootloader”.
- Presione “Actualizar tablero” y en este momento el software empezará a descargarse.

Nota: Anote qué firmware se está descargando a la interfase. Esto le ayudará en la resolución de problemas, de ser necesario.

Nota: Tanto la interfase como la pantalla deben actualizarse.



EL CONOCIMIENTO ES PODER
Mejore sus habilidades de instalación y fabricación inscribiéndose en la escuela de dispositivos electrónicos móviles más reconocida y respetada de nuestra industria. Regístrese en www.installerinstitute.com o llame al 800-354-6782 para obtener más información y avance hacia un futuro mejor.



Metra recomienda técnicos con certificación del Programa de Certificación en Electrónica Móvil (Mobile Electronics Certification Program, MECP).